

КЛАПАН (ВЕНТИЛЬ) ЗАПОРНЫЙ МУФТОВЫЙ 15нж6бк DN 6, 15 мм; PN 25 кгс/см ; ТУ 26-07-551-97



Клапаны изготавливаются с муфтовым присоединением к трубопроводу, с резьбой трубной цилиндрической по ГОСТ 6357-81.

Затвор - конусный золотник.

Герметичность затвора по ГОСТ 9544-93, класс С.

Уплотнение шпинделя – сальниковое.

Направление подачи среды – под золотник.

Управление клапана ручное – маховиком.

КОНСТРУКЦИЯ КЛАПАНА

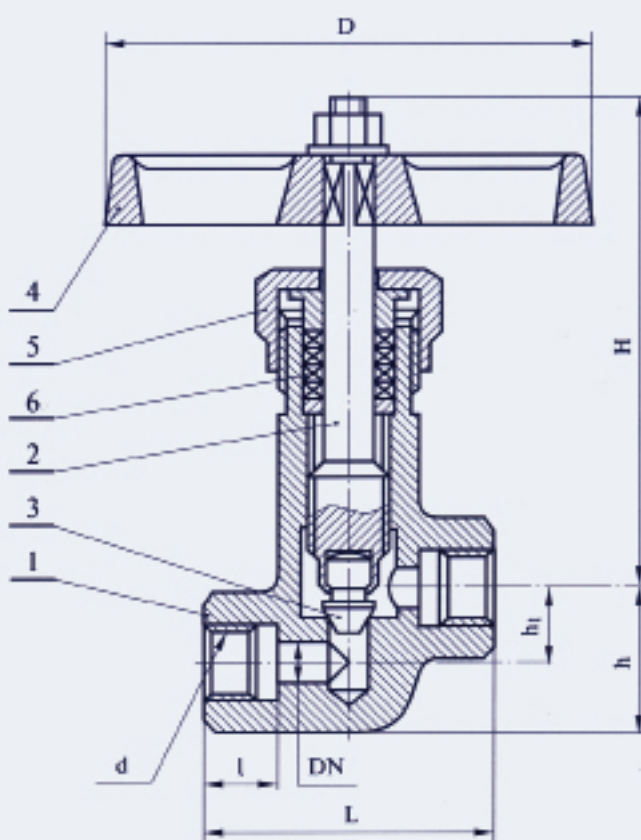

ОБОЗНАЧЕНИЕ ПРИ ЗАКАЗЕ КЛАПАНА:

При заказе указывать: наименование изделия, условное обозначение, диаметр условного (номинального) прохода DN.

«Клапан 15нж6бк DN6»

ОСНОВНЫЕ РАЗМЕРЫ, мм

Условный проход DN	Размеры							Масса, кг
	d	D	l	L	h ₁	h	H	
6	G1/4	65	10	40	11	23	60	0,3
15	G1/2	80	13	58	21	38	126,5	0,94

МАТЕРИАЛЬНОЕ ИСПОЛНЕНИЕ

№ поз.	Наименование	Материал
1	Корпус	Сталь 12X18Н10Т
2	Шпindelь	Сталь 14X17Н2
3	Золотник	Сталь 14X17Н2
4	Маховик	Серый чугун
5	Гайка накидная	Сталь 14X17Н2
6	Набивка	АП-31 по ГОСТ 5152-84

ПОКАЗАТЕЛИ НАЗНАЧЕНИЯ

Условное обозначение	15нжббк
Рабочая среда	Среды, по отношению к которым применяемые материалы коррозионностойкие
Температура рабочей среды, °С	До +300
Климатическое исполнение по ГОСТ 15150-69	У1
Минимальная температура окружающего воздуха, °С	-40

НОМЕНКЛАТУРА КЛАПАНОВ

Обозначение изделий	Условное обозначение	DN, мм	Материал корпуса	Область применения	Код по ОКП
04.622.2.003.00	15нжббк	6	Сталь 12X18Н10Т	Температура рабочей среды до 300 °С, окруж. воздуха не ниже -40 °С	37 4211 9065 06
04.622.2.004.00		15			37 4211 9067 04

ЗАО "ЭНМАШ"

Адрес: 152914, Ярославская область, г. Рыбинск, ул. Толбухина, д. 16
тел./факс 8 (4855) 320-399

Генеральный директор Данилюк Александр Анатольевич

тел. (4855) 320-400

моб. (910) 663-07-99

www.en-mash.ru

e-mail: alexandr.danilyuk@en-mash.ru