

Клапаны угловые вакуумные 10У, 10У-1, 10У7,5

DN 10мм; Вакуум от $1,3 \cdot 10^{-3}$ гПа до 1013,2 гПа; ТУ 95-910-81

Клапаны изготавливаются с клапанным присоединением к трубопроводу. Запорный элемент – игла. Герметичность по IV классу ОСТ 5РО170-81. Уплотнение иглы клапана – сильфонное. Уплотнение в затворе – металл по металлу.

Направление подачи среды – под иглу.

Управление клапаном ручное – рукояткой. Установочное положение в пространстве – произвольное.

Клапан 10У7,5 допускает работу при повышении давления до 5 884 гПа. При установке на ёмкости клапаны устанавливать так, чтобы полость под иглой сообщалась с ёмкостью.

КОНСТРУКЦИЯ КЛАПАНА

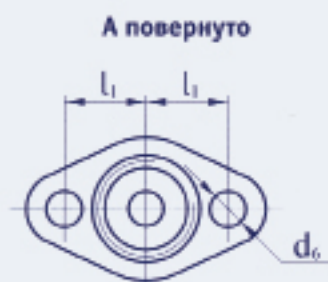

В для клапана 10У-1

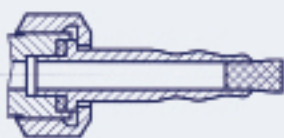

Б для клапана 10У7,5

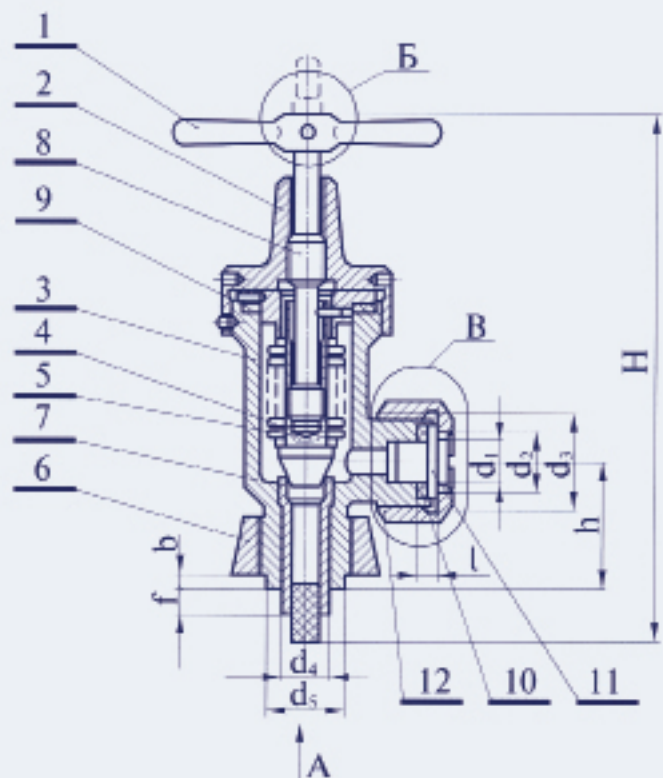

Обозначение при заказе клапана DN 10:

«Клапан 10У ТУ95-910-81».

ОСНОВНЫЕ РАЗМЕРЫ, мм

Условный проход DN	Размеры													Масса, кг		
	d ₁	d ₂	d ₃	d ₄	d ₅	d ₆	H	h	f	b	b ₁	l	l ₁	10У	10У-1	10У7,5
10	15	25	M30x1,5	15	25	11	173	44	9	5	7	7	35	1,75	1,6	1,5

МАТЕРИАЛЬНОЕ ИСПОЛНЕНИЕ

№ поз.	Наименование	Материал		
		10У	10У-1	10У7,5
1	Ручка	Сталь 20	Сталь 20	-
2	Стакан	Сталь 20	Сталь 20	Сталь 20
3	Корпус	Сталь 12Х18Н10Т	Сталь 12Х18Н10Т	Сталь 12Х18Н10Т
4	Сильфон	Сталь 12Х18Н10Т	Сталь 12Х18Н10Т	Сталь 12Х18Н10Т
5	Игла	Сталь 12Х13	Сталь 12Х13	Сталь 12Х13
6	Фланец	Сталь 3	Сталь 3	Сталь 12Х18Н10Т
7	Втулка	Медь МЗ	Медь МЗ	Медь МЗ
8	Винт	Сталь 25	Сталь 25	Сталь 09Г2С
9	Прокладка	Резина 51-1787	Резина 51-1787	Резина 51-1787
10	Прокладка	Резина 51-1787	Резина 51-1787	Резина 51-1787
11	Заглушка	Сталь 20	-	Сталь 12Х18Н10Т
12	Гайка накидная	Сталь 45	Сталь 45	Сталь 45
13	Наконечник	-	Сталь 20	-

ПОКАЗАТЕЛИ НАЗНАЧЕНИЯ

Условное обозначение	10У	10У-1	10У7,5
Обозначение по осн. констр. документу	128-12-0021	128-12-0020	128-12-0025
Рабочая среда	Специальная среда		
Температура рабочей среды	От -10 °С до +90 °С		
Область применения	Для установки на вакуумных и газовых коммуникациях, в т.ч. на ёмкостях		Для установки на технологических ёмкостях

НОМЕНКЛАТУРА КЛАПАНОВ

Обозначение изделия	Условное обозначение	DN, мм	Материал корпуса	Область применения	Код ОКП
128-12-0021	10У	10	Сталь 12Х18Н10Т	Температура рабочей среды От -10 °С до +90 °С	69 8134 0329
128-12-0020	10У-1				69 8134 0330
128-12-0025	10У7,5				69 8134 0343

ЗАО "ЭНМАШ"

Адрес: 152914, Ярославская область, г. Рыбинск, ул. Толбухина, д. 16
тел./факс 8 (4855) 320-399

Генеральный директор Данилюк Александр Анатольевич

тел. (4855) 320-400

моб. (910) 663-07-99

www.en-mash.ru

e-mail: alexandr.danilyuk@en-mash.ru