

КЛАПАНЫ ВАКУУМНЫЕ 25П, 25ПК

DN 25мм; Вакуум от $1,3 \cdot 10^{-3}$ гПа до 1013,2 гПа; ТУ 95-910-81

Клапаны изготавливаются с фланцевым присоединением к трубопроводу. Запорный элемент – игла. Герметичность по IV классу ОСТ 5РО170-81. Уплотнение иглы клапана – сильфонное. Уплотнение в затворе – в металл по металлу.

Направление подачи среды – под иглу.

Управление клапаном ручное – маховиком. Установочное положение в пространстве – произвольное.

КОНСТРУКЦИЯ КЛАПАНА

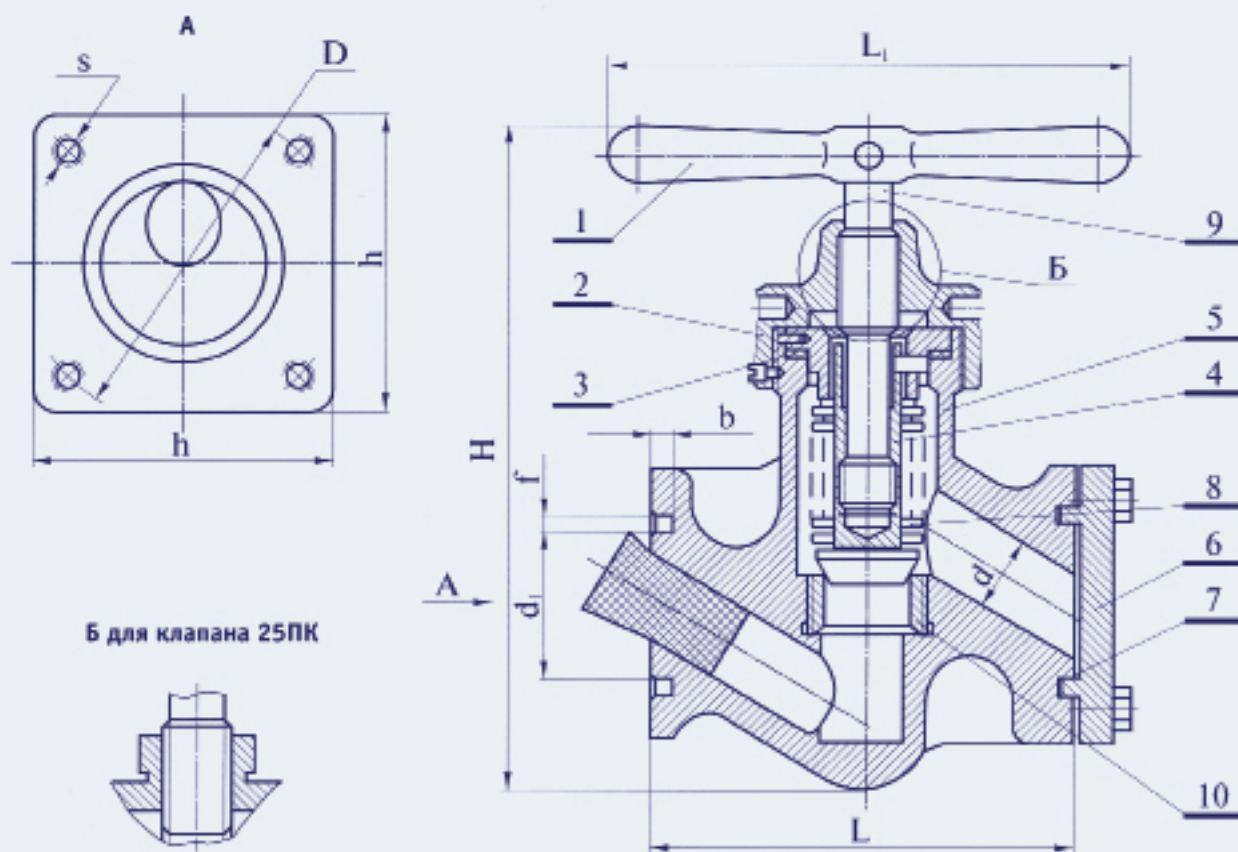

Обозначение при заказе клапана 25ПК:

«Клапан 25ПК ТУ 95-910-81».

ОСНОВНЫЕ РАЗМЕРЫ, мм

Условный проход DN	Размеры									H		Масса, кг	
	D	d	d ₁	f	b	h	L	L ₁	s	25П	25ПК	25П	25ПК
25	95	26	46	6	7,5	90	146	180	M10	220	247	6,6	6,4

МАТЕРИАЛЬНОЕ ИСПОЛНЕНИЕ

№ поз.	Наименование	Материал	
		25П	25ПК
1	Ручка	Сталь 20	Сталь 20
2	Стакан	Сталь 20	Сталь 20
3	Прокладка	Резина ИРП 1015	Резина ИРП 1015
4	Игла	Сталь 12Х13	Сталь 12Х13
5	Корпус	Сталь 12Х18Н10Т	Сталь 12Х18Н10Т
6	Заглушка	Сталь 12Х18Н10Т	Сталь 12Х18Н10Т
7	Прокладка	Резина 51-1787	Резина 51-1787
8	Сильфон	Сталь 12Х18Н10Т	Сталь 12Х18Н10Т
9	Винт	Сталь25	Сталь25
10	Втулка	Медь М3	Медь М3

ПОКАЗАТЕЛИ НАЗНАЧЕНИЯ

Условное обозначение	25П	25ПК
Обозначение по осн. констр. документу	128-12-0022	128-12-0037
Рабочая среда	Специальная среда	
Температура рабочей среды	От -10 °С до +90 °С	
Область применения	Для установки на вакуумных и газовых коммуникациях, в т.ч. на ёмкостях	

НОМЕНКЛАТУРА КЛАПАНОВ

Обозначение изделия	Условное обозначение	DN, мм	Материал корпуса	Область применения	Код ОКП
128-12-0022	25П	25	Сталь 12Х18Н10Т	Температура рабочей среды от -10 °С до +90 °С	69 8134 0331
128-12-0037	25ПК				69 8134 0333

ЗАО "ЭНМАШ"

Адрес: 152914, Ярославская область, г. Рыбинск, ул. Толбухина, д. 16
тел./факс 8 (4855) 320-399

Генеральный директор Данилюк Александр Анатольевич

тел. (4855) 320-400

моб. (910) 663-07-99

www.en-mash.ru

e-mail: alexandr.danilyuk@en-mash.ru